

MANUEL D'INSTRUCTIONS

EXTRACTEUR DE FILETS

**EXTRACTEUR DE FILETS
MODÈLE NW1**



INDEX

- I. Champ d'application et travail
- II. Image du produit
- III. Description du produit
- IV. Poids et dimensions
- V. Composants du produit
- VI. Plan d'assemblage et vue éclatée
- VII. Avertissements de risque
- VIII. Précautions de sécurité
- IX. Spécifications techniques
- X. Instructions d'installation
- XI. Disposition du lieu de travail
- XII. Fonctionnement
- XIII. Schémas de fonctionnement
- XIV. Fonctions du produit
- XV. Photos du résultat du travail
- XVI. Maintenance
- XVII. Graissage
- XVIII. Transport
- XIX. Stockage
- XX. Certificat CE
- XXI. Plaque avec la marque et le modèle
- XXII. Observations
- XXIII. Avis légal

I. CHAMP D'APPLICATION ET TRAVAIL

L'extracteur NW1 a été conçu pour extraire des filets de les massicots. Cet outil n'est pas approprié pour aucune autre fonction.

L'extracteur WN1 doit être utilisé dans un atelier de massicots et doit être utilisé directement sur le massicot.



II. IMAGE DU PRODUIT

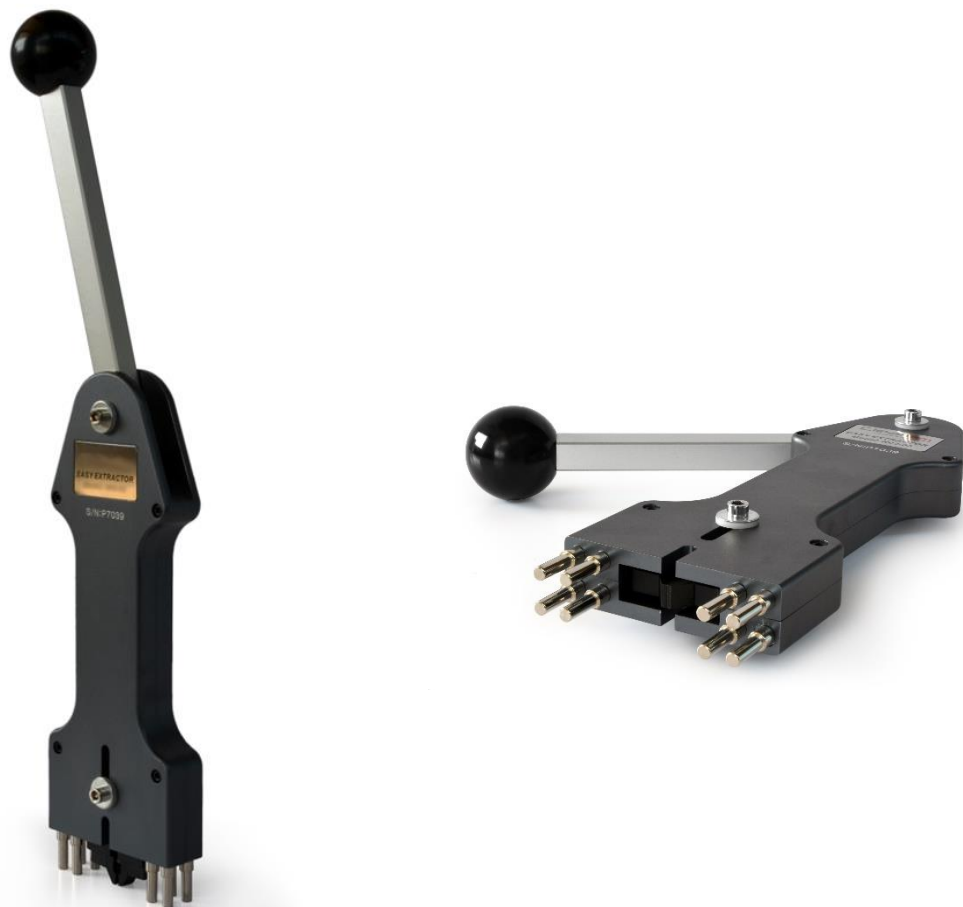



III. DESCRIPTION DU PRODUIT

L'extracteur de filets NW1 est un outil manuel pour extraire des filets des massicots verticalement.

Cet outil extrait les filets sans élargir les brèches de façon qu'on peut assurer que le massicot peut être utilisé une autre fois.

Il augmente l'efficacité du travail et garantit la sécurité des opérateurs.

IV. POIDS ET DIMENSIONS



V. COMPOSANTS DU PRODUIT



■ Mâchoire standard



■ Mâchoire étroite



VI. PLAN D'ASSEMBLAGE ET VUE ÉCLATÉE

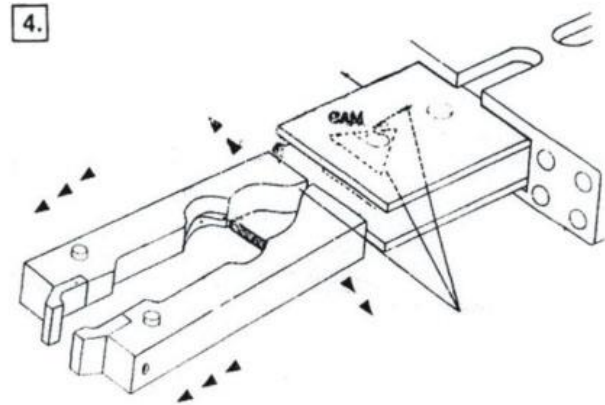
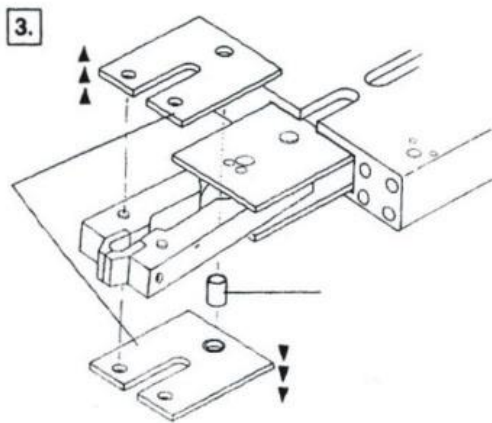
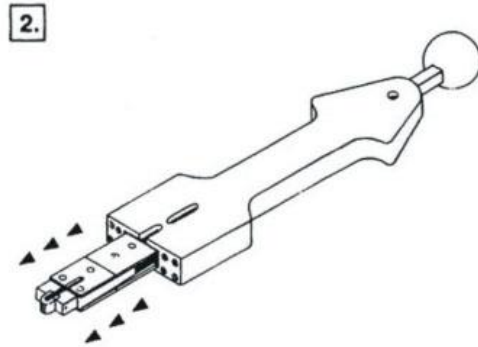
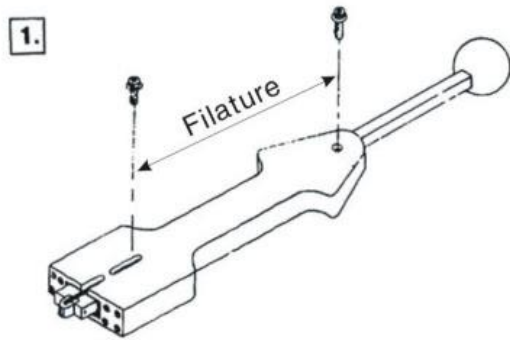



VII. AVERTISSEMENTS DES RISQUES

L'extracteur de filets NW1 est un outil manuel. L'opérateur doit le manipuler soigneusement et il ne doit pas introduire les doigts dans les zones où ils peuvent se pincer.

Pour éviter des dommages ou blessures, il faut éviter que personnel non expérimenté manipule l'extracteur.





VIII. PRECAUTIONS DE SÉCURITÉ

▲ Mâchoires en acier

- 1) Les mâchoires sont faites en acier traité thermiquement. Avant d'utiliser l'extracteur, on doit s'assurer que les vis qui serrent les mâchoires sont fortement visées, si tel n'était pas le cas, les vis pourraient se casser.
- 2) Si on applique plus de 600 LBS de pression à la poignée, les vis et les mâchoires pourraient se casser.

▲ Filets rouillés ou corrodés

- 1) Si on doit extraire des filets rouillés ou corrodés, tournez le massicot et appliquez spray WD-40 ou similaire sur les filets. Après que l'oxyde ou substance chimique soient dessous, on peut déjà utiliser l'extracteur pour extraire les filets du massicot.

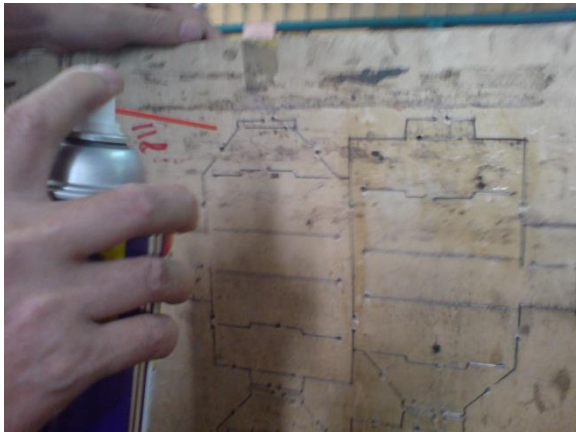

▲ Ajustement de la force appliquée sur les filets

La force appliquée sur les filets fait qu'il puisse s'extraire. Si les mâchoires ne peuvent pas tenir les filets fortement, on peut serrer le vis avec la rondelle blanche en plastique et la force augmentera. (Photo D).



Note: Ne serrez pas les vis excessivement ou les rondelles peuvent se casser et l'extracteur ne pourra pas extraire les filets soigneusement parce que la poignée de travail est aussi serrée avec le vis.

▲ Choisissez la position correcte pour l'extraction

Lorsque vous extrayez les filets, commencez avec le premier morceau de filet à 3 cm approximativement du fin. Quand le filet est extrait, déplacez-vous approximativement à 8 cm et extrayez à nouveau et ainsi de suite. C'est la manière la plus facile et sûre d'extraire les filets d'un massicot.



Note: Considérez ces conseils très sérieusement et extrayez les filets du massicot peau à peau. Intenter extraire les filets en une fois endommagera les mâchoires et augmentera le risque de blessures.

IX. SPÉCIFICATIONS TECHNIQUES

Cet outil est approprié pour extraire des filets avec une hauteur de 23 mm ou supérieure et une grosseur de 3 ou 4 points.

Épaisseur du masicot: entre 15 et 18 milimètres.



X. INSTRUCTIONS D'INSTALLATION

L'extracteur est envoyé totalement assemblé.

Facile, rapide et sûr à utiliser simplement avec la poignée de travail.

XI. DISPOSITION DU LIEU DE TRAVAIL

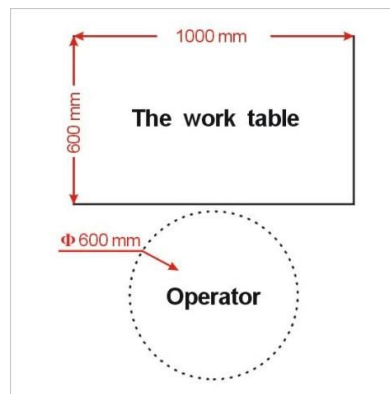

XII. FONCTIONNEMENT

Dirigez les mâchoires vers les filets.

Utilisez une main pour serrer la poignée de travail et l'autre pour saisir fermement l'extracteur; de cette façon, on parviendra facilement à l'extraction verticale. (Régardez le DVD pour plus d'informations)

XIII. SCHÉMAS DE FONCTIONNEMENT

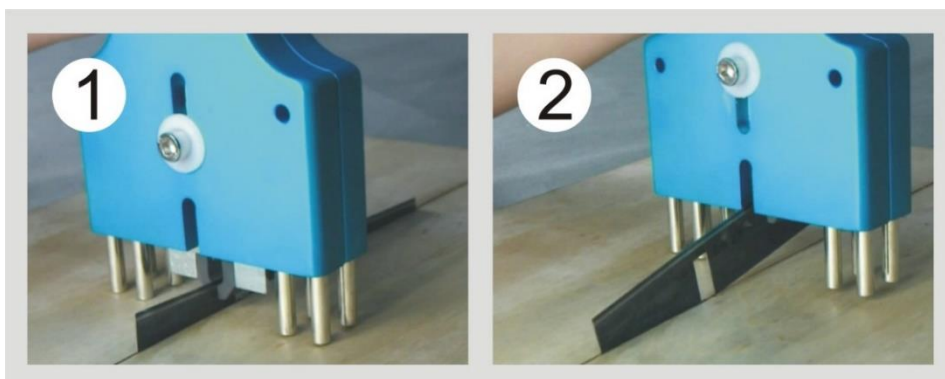

XIV. FONCTIONS DU PRODUIT

- 1) Extraire les filest verticalement de façon que le massicot ne soit endommagé.
- 2) L'hauteur des pins est variable de façon que l'extracteur NW1 peut être utilisé en différents massicots.
- 3) Pendant le travail, les mains doivent se maintenir éloignées des filets pour éviter des blessures.
- 4) Les mâchoires sont durables et facilement interchangeables.
- 5) L'extracteur peut être utilisé par opérateurs droitiers aussi comme gauchers.
- 6) Son design intuitif fait que l'utilisation de l'extracteur soit confortable et sûre. Les principes de design appliqués assurent l'extraction vertical et la sécurité de l'opérateur.

XV. PHOTOS DU RÉSULTAT DU TRAVAIL

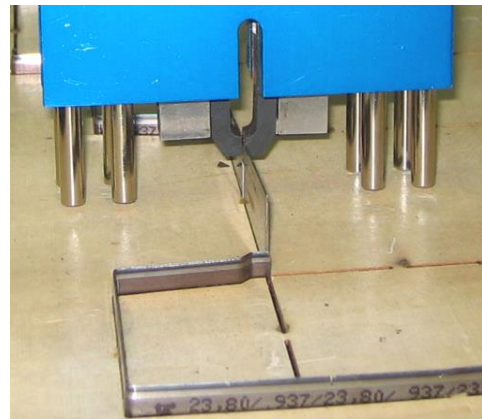
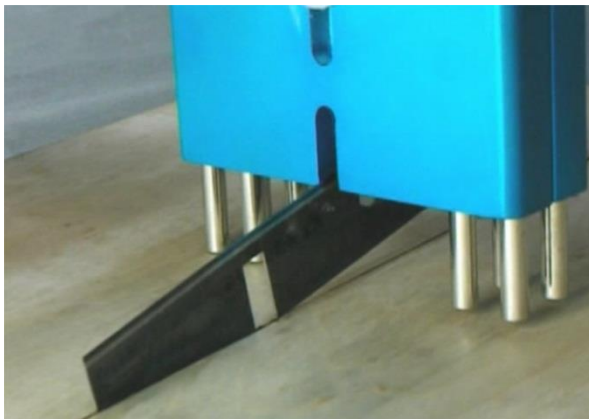

XVI. MAINTENANCE

- 1) Les mâchoires en acier sont pièces qui s'usent. Normalement, après une année d'utilisation on doit les changer, toujours en fonction de l'utilisation de chaque client.
- 2) Après un période prolongée d'utilisation les rondelles en plastique et fer seront usées, toujours en fonction de la pression appliquée quand on ajuste les vis.
- 3) Chaque extracteur NW1 contient une paire de mâchoires extra, une paire de câbles et une rondelle en assurant une vie utile du produit plus longue.
- 4) Contactez le fabricant pour solliciter plus d'accessoires quand ils soient usés.
- 5) Les pins, achevés avec un design avancé d'absorption magnétique, s'adaptent facilement à différents massicots ce qui assure un travail rapide, pratique et sûr.

▲ Schémas changement des mâchoires

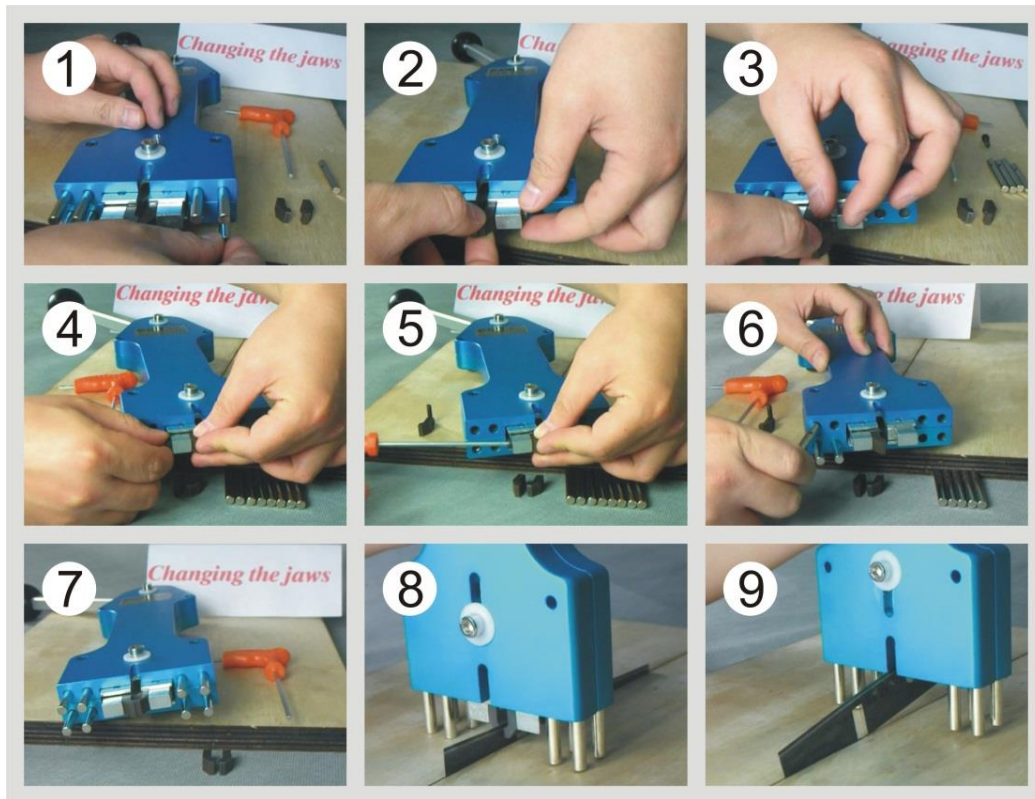

XVII. GRAISSAGE

Il ne faut pas graisser l'extracteur NW1.

 **Note:** évitez d'utiliser l'extracteur en conditions d'humidité pour éviter que les mâchoires rouillent.

XVIII. TRANSPORT

Serrez la poignée et le corps de l'extracteur pour le déplacer et ainsi éviter une chute éventuelle qui pourrait provoquer des blessures en mains et pieds.



XIX. STOCKAGE

- 1) L'extracteur NW1 ne doit pas être gardé en conditions d'humidité ou exposé au soleil et la pluie pour éviter qu'il rouille.
- 2) L'extracteur NW1 doit être gardé dans une chambre fermée avec température ambiante et humidité d'intérieure.

XX. CERTIFICAT CE

L'extracteur NW1 a obtenu le certificat CE.

XXI. PLAQUE AVEC LA MARQUE ET MODÈLE

XXII. OBSERVATIONS

Le fabricant se réserve le droit d'altérer ou modifier le contenu de cet manuel à tout moment.

XXIII. AVIS LÉGAL

- 1) Avant d'utiliser l'extracteur, lisez avec attention cet manuel d'instructions.
- 2) Le fabricant ou distributeur de l'extracteur NW1 n'est pas responsable pour toute réclamation causée par une négligence de l'opérateur ou une utilisation induite de l'article.
- 3) L'utilisation de l'extracteur NW1 implique que l'opérateur a lu et accepté les conditions d'utilisation mentionnées dans cet manuel